

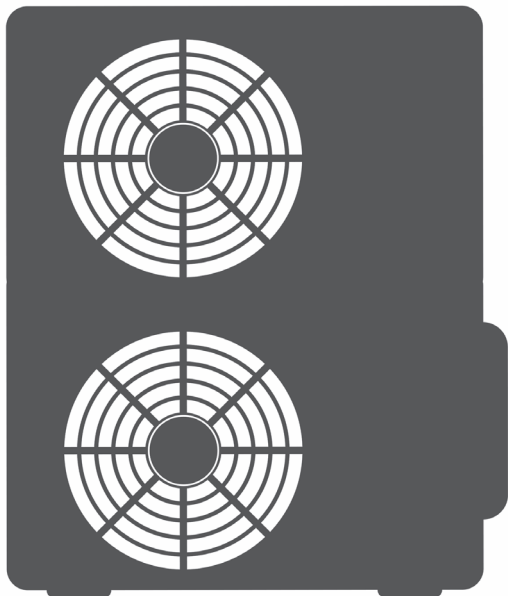

AIR CONDITIONING SYSTEMS

FLOOR STANDING

- **INSTALLATION MANUAL**
- **ΕΓΧΕΙΡΙΔΙΟ ΕΓΚΑΤΑΣΤΑΣΗΣ**
- **MANUAL DE INSTALARE**



MODELS:

V3MFI-24 / V3MFO-24

V4MFI-24 / V4MFO-24

V4MFI-50 / V4MFO-50

V4MFI-66 / V4MFO-66

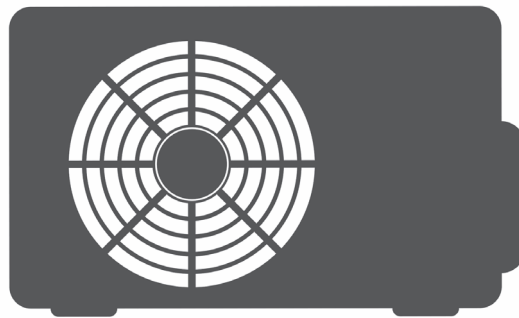

CONTENTS

SAFETY PRECAUTIONS.....	1
ITEMS PACKED WITH THE UNIT	2
SELECTING INSTALLATION PLACE	3
INSTALLATION INSTRUCTIONS	5
CONNECTING THE ELECTRIC SYSTEM	10
TEST RUNNING	12

Read This Manual



Inside you will find many helpful hints on how to install and test the air conditioner properly. All the illustrations and specifications in the manual are subject to change without prior notice for product improvement. The actual shape should prevail.

CAUTION

- Contact an authorised service technician for repair or maintenance of this unit.
- Contact an authorised installer for installation of this unit.
- The air conditioner is not intended for use by young children or infirmed persons without supervision.
- Young children should be supervised to ensure that they do not play with the air conditioner.
- If the power cord is to be replaced, replacement work shall be performed by authorised personnel only.
- Installation work must be performed in accordance with the national wiring Standards by authorised personnel only.





SAFETY PRECAUTIONS

- Read the follow SAFETY PRECAUTIONS carefully before installation.
- Electrical work must be installed by a licensed electrician. Be sure to use the correct rating and main circuit for the model to be installed.
- Incorrect installation due to ignoring of the instruction will cause harm or damage, and the seriousness is classified by the following indications.

 WARNING	This symbol indicates the possibility of death or serious injury.
 CAUTION	This symbol indicates the possibility of injury or damage to property.











The items to be followed are classified by the symbols:

	Symbol will background white denotes item that is PROHIBITED from doing.
---	--

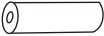
 WARNING	
1) Engage dealer or specialist for installation. If installation done by the user is defective, it will cause water leakage, electrical shock, or fire.	
2) Install according to this installation instructions strictly. If installation is defective, it will cause water leakage, electrical shock, or fire.	
3) Use the attached accessories parts and specified parts for installation. otherwise, it will cause the set to fall, water leakage, electrical shock, or fire.	
4) Install at a strong and firm location which is able to withstand the set's weight. If the strength is not enough or installation is not properly done, the set will drop and cause injury.	
5) For electrical work, follow the local national wiring standard, regulation and this installation instructions. An independent circuit and single outlet must be used. If electrical circuit capacity is not enough or defect found in electrical work, it will cause fire or electrical shock.	
6) Use the specified cable and connect tightly and clamp the cable so that no external force will be acted on the terminal. If connection or fixing is not perfect, it will cause heat-up or fire at the connection.	
7) Wiring routing must be properly arranged so that control board cover is fixed properly. If control board cover is not fixed perfectly, it will cause heat-up at connection point of terminal, fire or electrical shock.	
8) When carrying out piping connection, take care not to let air substances other than the specified refrigerant go into refrigeration cycle. Otherwise, it will cause lower capacity, abnormal high pressure in the refrigeration cycle, explosion and injury.	
9) Do not modify the length of the power supply cord or use of extension cord, and do not share the single outlet with other electrical appliances. Otherwise, it will cause fire or electrical shock.	
 CAUTION	
1) This equipment must be earthed and installed with earth leakage current breaker. It may cause electrical shock if grounding is not perfect.	
2) Do not install the unit at place where leakage of flammable gas may occur. In case gas leaks and accumulates at surrounding of the unit, it may cause fire.	
3) Carry out drainage piping as mentioned in installation instructions. If drainage is not perfect, water may enter the room and damage the furniture.	
4) The appliance shall be installed in accordance with national wiring regulations.	
5) Do not operate your air conditioner in a wet room such as a bathroom or laundry room.	
6) An all-pole disconnection device which has at least 3mm clearances in all poles , and have a leakage current that may exceed 10mA, the residual current device (RCD) having a rated residual operating current not exceeding 30mA, and disconnection must be incorporated in the fixed wiring in accordance with the wiring rules.	

ITEMS PACKED WITH THE UNIT

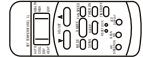
Before installing, please check the available accessories according to the list given below.
Please carefully keep the temporarily useless parts.

NO.	Part Name	Quantity	Illustrations
1	Safety Lock	1	
2	Self-tapping Screw 3.9×25	2	
3	Flat Washers	2	
4	Bushing-Sleeve Cover	1	
5	Sound/Heat Insulation Sleeves	2	
6	Seal ring	1	
7	Drain joint	1	
8	Band	2	
9	Drain Hose	1	
10	Remote Battery	2	
11	Remote Control	1	
12	Connection Cables	1	
13	Putty	1	
14	Ratproof board	1	
15	Installation manual	1	
16	User's manual	1	
17	Remote controller manual	1	
18	Remote controller holder	1	
19	Self-tapping Screw B ST2.9×10	2	
20	Self-tapping Screw ST3.9×12	1	

Refrigerant Pipe (optional)					
NO.	Name	capacity(Btu/h)	≤18000	21000~36000	36000~55000
21	Liquid Side Size		Diam.: 6.35mm	Diam.: 9.52mm	Diam.: 12.7mm
22	Gas Side Size		Diam.: 12.7mm	Diam.: 15.8mm	Diam.: 19.0mm

- If there is any difference between the above table and the Packing List, the Packing List shall prevail.

SELECTING INSTALLATION PLACE

1-1 Indoor Unit

- Ensure the spaces indicated by arrows from the wall, ceiling, fence or other obstacles.
- There should not be any heat source or steam near the unit.
- There should not be any obstacles blocking the air circulation.
- A place where air circulation in the room is good.
- A place where drainage can be easily done.
- Do not install the unit near the door way.
- There should not be any direct sunlight. Otherwise, the sun will fade the plastic cabinet and affect its appearance. If unavoidable, sunlight prevention should be taken into consideration.

- (1) Please stand the unit in hard and flat ground;
 Please reserve space for installation and maintenance.

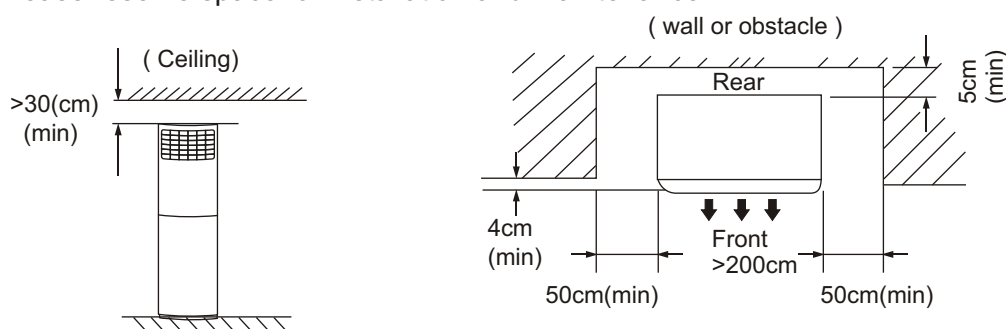

NOTE: All the pictures in this manual are for explanation purpose only. They may be slightly different from the air conditioner you purchased (depend on model). The actual shape shall prevail.

- (2) Please check the elevation difference between the indoor unit and the outdoor unit, the length of the refrigerant pipe, and the curved places (bend) of the pipe are no more than the following numbers:

Elevation difference: no more than 10 M (if the elevation difference between indoor and outdoor unit is more than 10 meters, it is recommended that the outdoor unit be located lower than the indoor unit.)

Pipe length: no more than 20 M

Bends: no more than 5 places

1-2 Outdoor Unit

The outdoor unit should be put in a position that guarantees the minimum space for sufficient air circulation and to allow maintenance work and the connections of electrical and refrigerant circuit lines. It may be installed on a floor or flat roof or wall-mounted, provided its weight is properly supported and there is no transmission of vibration to the adjacent rooms.

- (1) Before installing the outdoor unit, you should:

- If an awning is built over the unit to prevent direct sunlight or rain, be careful that heat radiation from the condenser is not obstructed.
- Select a place that is easy to connect indoor unit's pipe and electric wires.
- Avoid a place where combustible gas may leak or stay.
- Keep it in mind that water may drain out of the outdoor unit while in "Heat" mode.
- Ensure the space around the back and sides and the front of the unit.
- Take the air conditioner weight into account and select a place where noise and vibration are minimum.

(2) If the outdoor unit is to be installed on a roof or where no constructions are around, you should avoid hard wind blows directly to the air outlet, because it may cause trouble for air-flow shortage.

For example:

Let the air outlet face a wall (if there is one) with a distance about 300 centimeters between them.

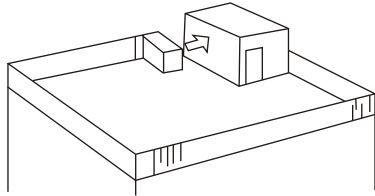

Try to make the air outlet vertical to wind direction if it is known in the season you use the system.

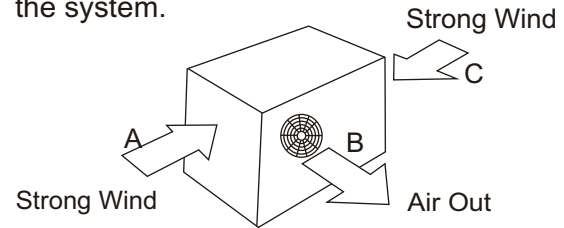

In directions (A), (B), (C), leave open two of the three directions.

(3) □ Reserve enough space for installation, maintenance and unit-functioning.

□ Remove as many obstacles as possible nearby.

When the air-in surface is facing a wall

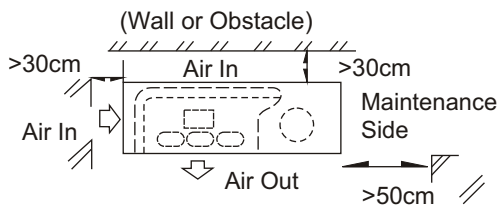

When the air-out surface is facing a wall

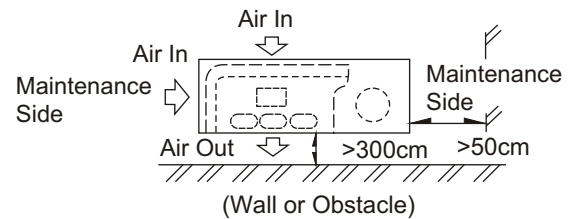

Caution

● Installation in the following places may cause trouble. If it is unavoidable to use in such places, please consult with the dealer.

- (1) A place full of machine oil.
- (2) A saline place such as coast.
- (3) Hot-spring resort.
- (4) A place full of sulfide gas.
- (5) A place where there are high frequency machines such as wireless installation, welding machine, medical facility.
- (6) A place of special environmental conditions.

INSTALLATION INSTRUCTIONS

1 Indoor Unit

(1) Anti-falling

To prevent the indoor unit from falling, you must:

- Pay full attention to the unit because its long outer shape makes it easy to fall;
- Firmly fix the unit to the wall(using 2 3.9*25 screws) or in the ground(by using 2 M8 screws fix the chassis on the ground) to avoid accidental falling.

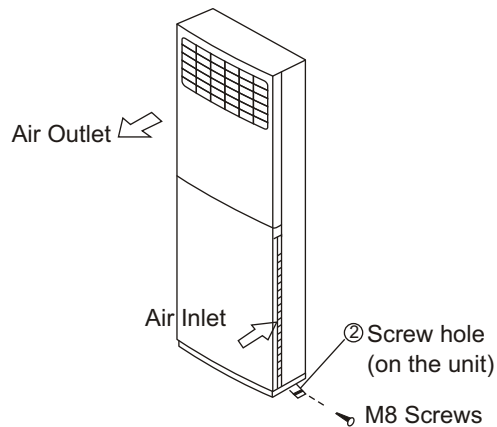
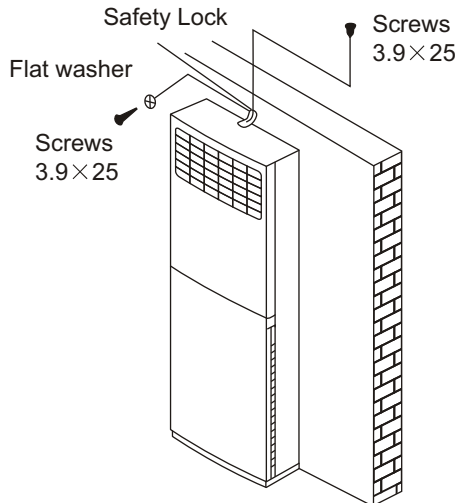

(2) Dismounting the air-inlet grid

Please take off the air-inlet grid before connecting the pipes/wires.

The grid is hitched by a loop inside. To dismount the air-inlet grid, hold both sides of the grid and pull it up, let it slant downwards until the loop become straight. Then removing the screws fastened the loop with the grid, and the grid goes free.

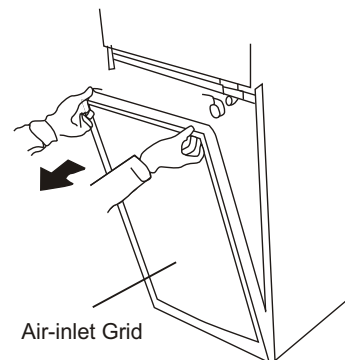

- (3) □ Take the Pipe Clip off before connecting the pipes and wiring; fit it when these finished.
- Use accessories 4 and 8 to connect the pipes/wires on both sides and back side.

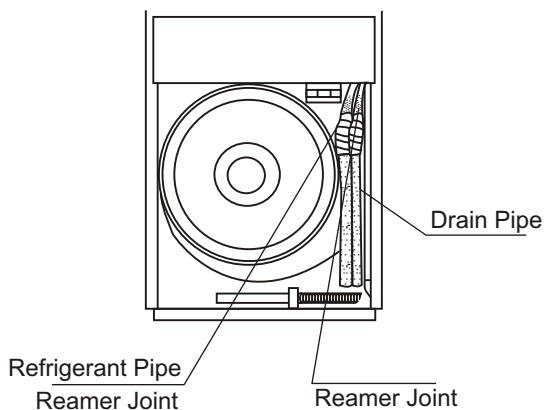

Pipe/wire-hole positions on both sides

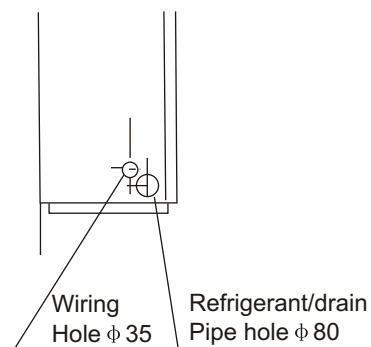

Pipe/wire-hole position on back side

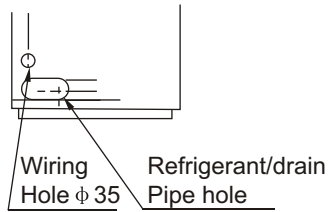

Pipe/wire-hole position on the bottom

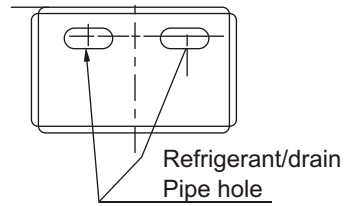

2 Outdoor Unit

- ❑ Ship the air conditioner to the installation place originally packed;
- ❑ Be careful while hanging the unit because the center of gravity of the unit is not centralized;
- ❑ Do not make the angle of inclination more than 45 degrees while shipping;(Avoid horizontal storage)
- ❑ Be sure the electric insulation work is well done if installed on metal ceiling / wall.

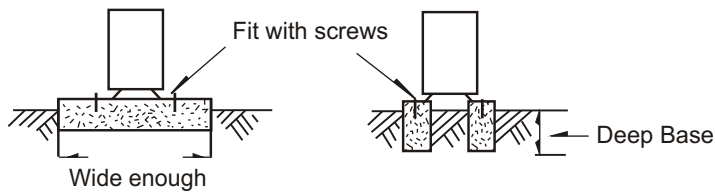

- ❑ Fix the unit feet with bolts (M10/M8). Be sure the unit is fixed strongly enough to against blast or earthquake.
- ❑ Make a concrete basement to the unit by the above references.

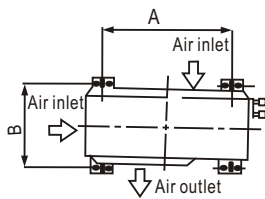

Outdoor unit dimension mm(WxHxD)	Mounting dimensions	
	A(mm)	B(mm)
810x558x310	549	325
845x700x320	560	335
900x860x315	590	333
990x965x345	624	366
900x1170x350	590	378
938x1369x392	634	404

REFRIGERANT PIPE CONNECTION

The refrigerant pipe and the drain pipe should be heat-insulated to avoid condensing and water-dropping.

A reamer joint is adopted to connect the indoor unit with the outdoor unit.

The refrigerant pipe is used to connect indoor and outdoor units, showed as below.

NOTE

- ❑ The bendable pipe must not be curved for more than 3 times.
- ❑ Cover all exposed reamer joint pipes and refrigerant pipes with heat-insulation material.

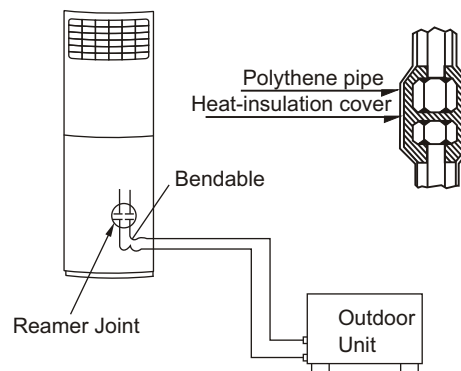

1. Connecting Of Refrigerant Pipe

- (1) Only the correctly installing of indoor and outdoor unit done, can the refrigerant pipe be connected.
- (2) The cut-off valves are completely closed before ex-work. Before connecting the refrigerant pipe, be careful to check whether the valves are completely close.
- (3) The connecting procedure of refrigerant pipe: first, unscrew the two valves on the outdoor unit and the pipe-jointing nut on the indoor unit(please keep them care fully).
Please connect the refrigerant pipe according to the manual, the pipe-jointing nut should be screw tightly and no leakage. Note: you need two wrenches to make balance.
- (4) When the connecting of refrigerant pipe is finished, before power on the system, you should vacuum the indoor unit through the maintenance port on the cut-off valves, or open the high-pressure valve, and exhaust the air through the maintenance port on the low-pressure valve(closed). It will take about ten seconds. Then screw tightly the maintenance port.
(When supplement the refrigerant, fill through the maintenance port of the low-pressure valves on the outdoor unit).
- (5) Open all the valves completely before power on the system, or it will be sick for low efficiency.
- (6) Gas leak check. Make sure no gas from connections with leak detector or soap water.

Caution

A: Lo packed valve B: Hi packed valve
C and D are ends of indoor unit connection.

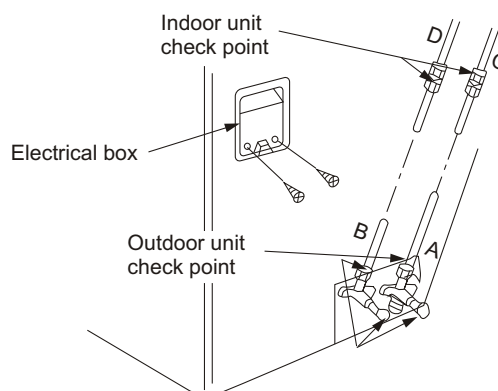

Caution in Handling the Packed Valve

- Open the valve stem until it hits against the stopper. Do not try to open it further.
- Securely tighten the valve stem cap with a spanner or the link.

Outdoor unit Refrigerant Indoor unit

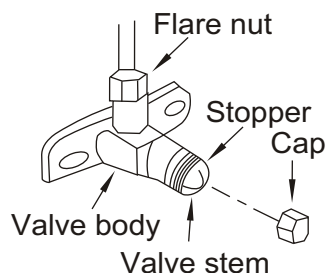
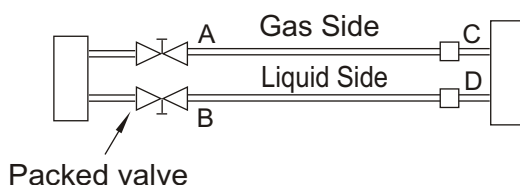

● Notes for the bendable pipe

- The bendable pipe should be used on the indoor side;
- Bend angel may not exceed 90 degrees;
- The bend location should be made on the center of the pipe if possible, as for bend radius, the bigger the better;
- The bendable pipe may not be bent for more than 3 times.

● Bend the thin pipe

- While bending, expose the pipe by cutting the concave gap on the bending heat-insulation pipe(roll it with soft band after bent).
- To avoid pipe deformation, the radius is the bigger the better.
- Use a pipe-bending device to make the compact bending pipe.

Use thumb to curve the pipe



Min. Radius 100 mm

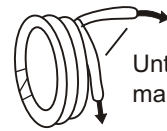

Untie the pipe, make is straight

2. Using bronze pipe selling in market

Completely shut the cut-off valves of the outdoor unit (as ex-work status). After the refrigerant pipe has been connected with both the indoor and outdoor unit, let the air exhaust out from the maintenance gap on the low-pressure cut-off valves of the outdoor unit. Screw the nuts tightly on the maintenance gap after the air has been drained.

3. To make the refrigerant pipe unblocked completely

you should keep the cut-off valves of the outdoor unit completely open after you have finished the above steps (step1 or step 2)

NOTE

- Before screwing the reamer nut, smear the pipe and the connecting surface with refrigerant oil;
- Check and make sure there is no leakage by soap-water or leakage-checker after connecting;
- Be sure the connecting joint on the indoor side is insulated.
- Use two wrenches to connecting the pipes.

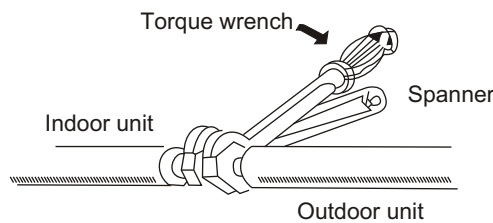

4. Filling Refrigerant

The correct refrigerant quantity filled in the 5-meter-long pipe of the outdoor unit is marked on the Product Data Plate. If you have to use longer pipe for every meter plus pipe, the refrigerant should be added according to the following calculation.

Connective pipe length	Air purging method	Additional amount of refrigerant to be charged		
Less than 5m	Use vacuum pump.	_____		
More than 5m	Use vacuum pump.	Liquid side: ϕ 6.35 R22: (Pipe length-5)x15g/m R410A: (Pipe length-5)x15g/m	Liquid side: ϕ 9.52 R22: (Pipe length-5)x30g/m R410A: (Pipe length-5)x30g/m	Liquid side: ϕ 12.7 R22: (Pipe length-5)x60g/m R410A: (Pipe length-5)x60g/m

NOTE

If you are using a pipe purchased in the market, please make sure the heat-insulation material is the same as what we supply. (at least 12mm in thickness)

Check whether the height drop between the indoor unit and outdoor unit, the length of refrigerant pipe, and the max height drop meet the following requirements:

Pipe length

Model	Capacity (Btu/h)	Max. Length of refrigerant pipe(m)	Max. drop height (m)
R410A inverter split air conditioner	<15000	25	10
	≥15000~<24000	30	20
	≥24000~<36000	50	25
	≥36000~≤60000	65	30

5. Air Purging

When Using the Vacuum Pump

(For method of using a manifold valve, refer to its operation manual.)

1. Completely tighten the flare nuts, A, B, C, D, connect the manifold valve charge hose to a charge port of the low-pressure valve on the gas pipe side.
2. Connect the charge hose connection to the vacuum pump.
3. Fully open the handle Lo of the manifold valve.
4. Operate the vacuum pump to evacuate. After starting evacuation, slightly loose the flare nut of the Lo valve on the gas pipe side and check that the air is entering. (Operation noise of the vacuum pump changes and a compound meter indicates 0 instead of minus)
5. After the evacuation is complete, fully close the handle Lo of the manifold valve and stop the operation of the vacuum pump. Make evacuation for 15 minutes or more and check that the compound meter indicates -76cmHg ($-1 \times 10^5 \text{Pa}$).
6. Turn the stem of the packed valve B about 45° counterclockwise for 6~7 seconds after the gas coming out, then tighten the flare nut again. Make sure the pressure display in the pressure indicator is a little higher than the atmosphere pressure.
7. Remove the charge hose from the Low pressure charge hose.
8. Fully open the packed valve stems B and A.
9. Securely tighten the cap of the packed valve.

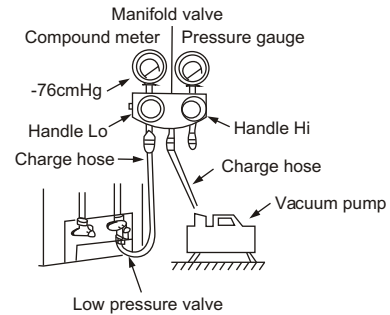

DRAIN PIPE CONNECTION

Drain Pipe of The Indoor Unit

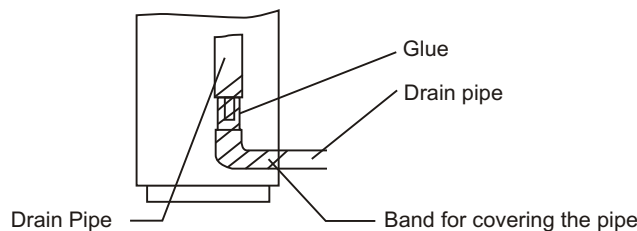

- Make sure the drain pipe is connected to the outdoor side downward;
- The hard polyvinyl chloride(PVC)plastic pipe (external diameter 26 mm) sold in the market is suitable for the attached soft drain pipe;
- Please connect the Soft Drain Pipe with the Drain Pipe, then fix it with band;
- if you have to connect the Drain Pipe indoors, to avoid condensing caused by air intake, you must cover the pipe with heat-insulation material (polyethylene with Specific Gravity of 0.03, at least 9 mm in thickness), and use Glue Band to fix it.
- After the Drain Pipe has been connected, please check if the water drains out of the pipe efficiently and has no leakage.
- Refrigerant Pipe and Drain Pipe should be heat-insulated to avoid condensing and water -dropping later on.

CONNECTING THE ELECTRIC SYSTEM

1. WIRE CONNECTING

1. Remove the control board cover from the unit by loosening the screw.
2. Connect the connective cables to the terminals as identified with their respective matched numbers on the terminal block of indoor and outdoor units.
3. Secure the cable onto the control board with the cord clamp.
4. Refix the control cover to the original position with the screw.
5. Wiring connection must be done strictly according to the "Wiring Diagram" located on the side panel of air conditioner.
6. Follow the instructions of wiring connection in this manual, never attempt to modify the wiring by yourself.

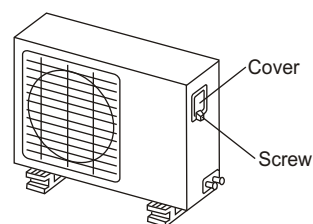

CAUTION

Wrong wiring connections may cause some electrical parts to malfunction.
The air conditioner must be grounded well.

2. Wire-connecting Brief Diagram(for details refer to Wire-connecting Diagram)

Note: The power supply of the air conditioner is different according to the models. Please refer to the WIRING DIAGRAM pasted on the indoor and outdoor units before wire connection.

Note: The power supply of the unit is subject to the wiring diagram above.

Note: Some models is equipped with a cord having a plug, So a wall outlet shall be properly installed.

1. Wire connecting

1. Remove the right-side front panel from the unit .
2. Connect the connective cables to the terminals as identified with their respective matched numbers on the terminal block of indoor and outdoor units.
3. Secure the cable onto the control board with the cord clamp.
4. Reinstall the right-side front panel to its original position after finishing the wire connection.
5. Wiring connection must be done strictly according to the "Wiring Diagram" located on the side panel of air conditioner .
6. Follow the instructions of wiring connection in this manual, never attempt to modify the wiring by yourself.

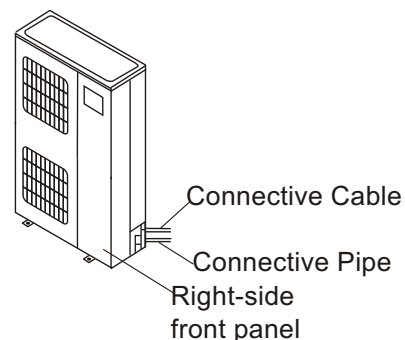

Model B

CAUTION

Wrong wiring connections may cause some electrical parts to malfunction. The air conditioner must be grounded well.

● Connect the cable between the outdoor unit

1. Remove the front air-inlet grille from the indoor unit by loosening the screws.
2. Connect the cable to the indoor unit by connecting the wires to the terminals on the control board individually according to the outdoor unit connection.
3. Ensure the colour of wires of outdoor unit and the terminal Nos. Are the same to the indoors respectively.
4. Secure the cable onto the control board with the holder.

Model	Power supply	Input Rated Amp (Switch/Fuse)	Power Cord Size
<30000Btu/h	220-240V~ 50Hz or 208-230V~60Hz	32/25A	$\geq 2.5\text{mm}^2$
30000~48000Btu/h		63/50A	$\geq 4\text{mm}^2$
>48000Btu/h		63/50A	$\geq 6\text{mm}^2$
30000~48000Btu/h	380-420V~ 50Hz or 380-420V~60Hz	16/16A	$\geq 1.5\text{mm}^2$
>48000Btu/h		32/25A	$\geq 2.5\text{mm}^2$

NOTE: The cable size and the current of the fuse or switch are determined by the maximum current indicated on the nameplate which located on the side panel of the unit. Please refer to the nameplate before selecting the cable, fuse and switch.

NOTE:

1. Please pay attention to the surroundings (environmental temperature, direct sunlight, rain etc.)
2. We consider the minimal size of the metal core as the wire size. So it is recommended you adopt a thicker one as the power conducting wire so as to avoid power decrease;
3. Connect the grounded wire to both indoor and outdoor units;
4. This table is just an on-site wire-connecting example. For details, please refer to relative National criteria.

5-3. Electrical safety check

Perform the electric safe check after completing installation:

1. Insulated resistance
The insulated resistance must be more than $2M \Omega$.
2. Grounding work
After finishing grounding work, measure the grounding resistance by visual detection and grounding resistance tester. Make sure the grounding resistance is less than 4Ω .
3. Electrical leakage check (performing during test running)
During test operation after finishing installation, the serviceman can use the electroprobe and multimeter to perform the electrical leakage check. Turn off the unit immediately if leakage happens. Check and find out the solution ways till the unit operate properly.

TEST RUNNING

Perform test running operation after finishing gas leak and electrical safety check. The test operation time should last more than 30 minutes.

1. Turn on the unit.
2. Press the TEST RUNNING button on control panel, the unit will begin TEST RUNNING operation.
3. Check if all the functions works well while in testing operation. Especially check whether the water drainage of indoor unit is smoothly or not.
4. Press the TEST RUNNING button again till the operation indicator turns dark after finishing the test operation and the unit stops operation.

NOTE

1. Please pay attention to the surroundings (environmental temperature, direct sunlight, rain etc.)
2. We consider the minimal size of the metal core as the wire size. So it is recommended you adopt a thicker one as the power conducting wire so as to avoid power decrease;
3. Connect the grounded wire to both indoor and outdoor units;
4. This table is just an on-site wire-connecting example. For details, please refer to relative National criteria.

The length of the power wire and connecting-wire which connects the indoor unit to the outdoor unit. (The figure given below shows a suitable length)

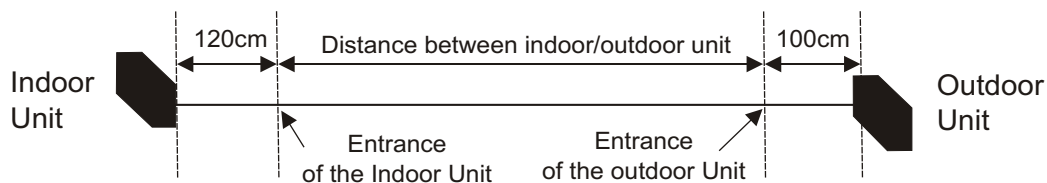

ΠΕΡΙΕΧΟΜΕΝΑ

ΟΔΗΓΙΕΣ ΑΣΦΑΛΕΙΑΣ.....	1
ΠΑΡΕΛΚΟΜΕΝΑ	2
ΕΠΙΛΟΓΗ ΤΟΠΟΘΕΣΙΑΣ ΕΓΚΑΤΑΣΤΑΣΗΣ.....	3
ΟΔΗΓΙΕΣ ΕΓΚΑΤΑΣΤΑΣΗΣ	5
ΣΥΝΔΕΣΜΟΛΟΓΙΑ ΤΟΥ ΣΥΣΤΗΜΑΤΟΣ.....	10
ΕΛΕΓΧΟΣ	12

Διαβάστε αυτό το εγχειρίδιο



Σε αυτό το εγχειρίδιο θα βρείτε χρήσιμες πληροφορίες σχετικά με την εγκατάσταση και τον έλεγχο της σωστής λειτουργίας της μονάδας. Όλες οι εικόνες και οι προδιαγραφές που αναφέρονται στο εγχειρίδιο μπορεί να αλλάξουν, για την βελτίωση του προϊόντος. Ισχύει το φυσικό μοντέλο της μονάδας.

ΠΡΟΣΟΧΗ

- Επικοινωνήστε με εξουσιοδοτημένο τεχνικό για την επισκευή και την συντήρηση της μονάδας.
- Επικοινωνήστε με εξουσιοδοτημένο τεχνικό για την εγκατάσταση της μονάδας.
- Το κλιματιστικό δεν είναι σχεδιασμένο για χρήση από παιδιά ή άτομα με ειδικές ανάγκες, χωρίς επίβλεψη.
- Τα μικρά παιδιά πρέπει να επιβλέπονται ώστε να μην παίζουν με την μονάδα.
- Εάν χρειάζεται αλλαγή του καλωδίου τροφοδοσίας, η αντικατάσταση και οι εργασίες πρέπει να εκτελεστούν μόνο από εξειδικευμένο τεχνικό.
- Η εγκατάσταση πρέπει να γίνει σύμφωνα με τους εθνικούς κανονισμούς καλωδίωσης και μόνο από εξειδικευμένο προσωπικό.

ΟΔΗΓΙΕΣ ΑΣΦΑΛΕΙΑΣ



- Πρίν την εγκατάσταση διαβάστε προσεκτικά τις ακόλουθες οδηγίες ασφαλείας.
- Οι ηλεκτρικές εργασίες πρέπει να εκτελεστούν από εξειδικευμένο τεχνικό. Πρίν την εγκατάσταση βεβαιωθείτε ότι το κύκλωμα και η τάση είναι κατάλληλα για την μονάδα.
- Η λάθος εγκατάσταση από παράβλεψη των οδηγιών μπορεί να οδηγήσει σε τραυματισμό και φθορά περιουσίας, και η σοβαρότητα των κινδύνων κατηγοριοποιείται με τις ακόλουθες ενδείξεις.

 ΠΡΟΕΙΔΟΠΟΙΗΣΗ	Αυτό το σύμβολο υποδεικνύει την πιθανότητα θανάτου ή τραυματισμού.
 ΠΡΟΣΟΧΗ	Αυτό το σύμβολο υποδεικνύει την πιθανότητα τραυματισμού ή φθοράς περιουσίας.

Οι ακόλουθες ενέργειες κατηγοριοποιούνται από τις εξής ενδείξεις:

	Αυτό το σύμβολο υποδεικνύει ότι ή συγκεκριμένη ενέργεια ΑΠΑΓΟΡΕΥΕΤΑΙ.
---	---

ΠΡΟΕΙΔΟΠΟΙΗΣΗ











- 1) Επικοινωνήστε με τον προμηθευτή σας ή με εξειδικευμένο τεχνικό για την εγκατάσταση της μονάδας. Εάν η εγκατάσταση γίνει από τον χρήστη και είναι ατελής, μπορεί να προκληθεί διαρροή νερού, ηλεκτροπληξία ή πυρκαγιά.
- 2) Εγκαταστήστε την μονάδα ακολουθώντας αυστηρά τις οδηγίες εγκατάστασης. Εάν η εγκατάσταση είναι ατελής, μπορεί να προκληθεί διαρροή, ηλεκτροπληξία ή πυρκαγιά.
- 3) Χρησιμοποιήστε τα εξαρτήματα που υπάρχουν μαζί με την μονάδα για την εγκατάσταση. Διαφορετικά, θα προκληθεί βλάβη στην μονάδα με αποτέλεσμα, διαρροή νερού, ηλεκτροπληξία ή πυρκαγιά.
- 4) Εγκαταστήστε τη μονάδα σε σταθερό και στιβαρό σημείο το οποίο να μπορεί να αντέξει το βάρος της μονάδας. Εάν το σημείο δεν είναι κατάλληλο η εγκατάσταση δεν θα είναι σωστή και η μονάδα θα πέσει προκαλώντας τραυματισμό.
- 5) Για τις ηλεκτρικές εργασίες πρέπει να τηρούνται οι εθνικοί κανονισμοί καλωδίωσης και οι οδηγίες εγκατάστασης. Πρέπει να χρησιμοποιηθεί ανεξάρτητο κύκλωμα και μια πρίζα στην οποία θα είναι συνδεδεμένο μόνο το κλιματιστικό. Εάν το κύκλωμα δεν είναι επαρκές ή υπάρχει ελάττωμα στις ηλεκτρικές εργασίες, θα προκληθεί πυρκαγιά ή ηλεκτροπληξία.
- 6) Χρησιμοποιήστε εγκεκριμένο καλώδιο τροφοδοσίας και ασφαλίστε το έτσι ώστε να μην μπορεί να ασκηθεί κάποια εξωτερική δύναμη στην σύνδεση του καλωδίου με την μονάδα. Εάν η συνδεσμολογία και η εγκατάσταση δεν είναι σωστή μπορεί να προκληθεί υπερθέρμανση και πυρκαγιά.
- 7) Η καλωδίωση πρέπει να είναι σωστή ώστε να κλείνει σωστά το κάλυμμα της πλάκας ελέγχου. Εάν το κάλυμμα δεν κλείνει σωστά, θα προκληθεί υπερθέρμανση στην συνδεσμολογία, πυρκαγιά ή ηλεκτροπληξία.
- 8) Κατά την σύνδεση των αγωγών προσέξτε να μην υπάρχει αέρας ή άλλο ξένο σώμα εκτός από το ενδεδειγμένο ψυκτικό υγρό ή αέριο στο ψυκτικό κύκλωμα. Σε αντίθετη περίπτωση, θα προκληθεί μείωση της απόδοσης, υψηλή πίεση στο κύκλωμα ψύξης, έκρηξη ή τραυματισμός. 
- 9) Μην τροποποιείτε το μήκος του καλωδίου τροφοδοσίας ή χρησιμοποιείτε επέκταση (μπαλαντέζα), και μην συνδέετε άλλες συσκευές στην ίδια πρίζα. Σε αντίθετη περίπτωση μπορεί να προκληθεί πυρκαγιά ή ηλεκτροπληξία. 

ΠΡΟΣΟΧΗ

- 1) Αυτή η μονάδα πρέπει να έχει γείωση και να διαθέτει ασφαλειοδιακόπτη στο κύκλωμα που θα συνδεθεί. Εάν η γείωση δεν είναι σωστή μπορεί να προκληθεί ηλεκτροπληξία.
- 2) Μην εγκαθιστάτε την μονάδα σε σημείο όπου μπορεί να υπάρχουν διαρροές εύφλεκτου αερίου. Σε περίπτωση διαρροής και συσσώρευσης του αερίου κοντά στη μονάδα μπορεί να προκληθεί πυρκαγιά. 
- 3) Τοποθετήστε τους αγωγούς αποστράγγισης όπως αναφέρονται στις εικόνες του εγχειριδίου. Εάν η συνδεσμολογία των αγωγών αποστράγγισης δεν είναι σωστή, θα προκληθεί διαρροή νερού στον εσωτερικό χώρο και φθορά περιουσίας.
- 4) Η μονάδα πρέπει να εγκατασταθεί σύμφωνα με τους εθνικούς κανονισμούς καλωδίωσης.
- 5) Μην λειτουργείτε το κλιματιστικό σε χώρους με υψηλή υγρασία, όπως το λουτρό ή το χώρο του πλυντηρίου.
- 6) Μια ολοπολική συσκευή αποσύνδεσης η οποία έχει τουλάχιστον 3mm απόσταση σε όλους τους πόλους, και να διαθέτει διαρροή ρεύματος που μπορεί να υπερβεί τα 10mA, μια συσκευή παραμένοντος ρεύματος (RCD) με ονομαστική τιμή παραμένοντος ρεύματος λειτουργίας που δεν υπερβαίνει τα 30mA, και η αποσύνδεση πρέπει να ενσωματωθούν στη σταθερή καλωδίωση σύμφωνα με τους κανόνες καλωδίωσης.

ΠΑΡΕΛΚΟΜΕΝΑ

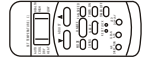
Πρίν την εγκατάσταση, ελέγξτε την διαθεσιμότητα των εξαρτημάτων σύμφωνα με την παρακάτω λίστα. Παρακαλείσθε να κρατήσετε όσα εξαρτήματα ενδεχομένως περισσεύσουν.

NO.	Όνομασία εξαρτήματος	Ποσότητα	Εικόνες	
1	Ασφάλεια	1		
2	Βίδες 3.9 × 25	2		
3	Ροδέλες	2		
4	Σινεμπλόκ/κουζινέτο	1		
5	Μόνωση ήχου/θερμότητας	2		
6	Δακτύλιος μόνωσης	1		
7	Σύνδεσμος αγωγού αποστράγγισης	1		
8	Ταινία	σε ορισμένα μοντέλα		
9	Αγωγός αποστράγγισης	1		
10	Μπαταρίες τηλεχειριστηρίου	2		
11	Τηλεχειριστήριο	1		
12	Καλώδια σύνδεσης	σε ορισμένα μοντέλα		
13	Στόκος			1
14	Τάπα οπής			1
15	Εγχειρίδιο εγκατάστασης	1		
16	Εγχειρίδιο χρήσης	1		
17	Εγχειρίδιο τηλεχειριστηρίου	1		
18	Βάση τηλεχειριστηρίου	Προαιρετικά εξαρτήματα		
19	Βίδες B ST2.9 × 10			2
20	Βίδες ST3.9 × 12	1		

Αγωγός ψυκτικού (προαιρετικό)					
NO.	Όνομα	Απόδοση (Btu/h)	≤ 18000	21000~36000	36000~55000
21	Γραμμή υγρού		Διάμ.: 6.35mm	Διάμ.: 9.52mm	Διάμ.: 12.7mm
22	Γραμμή αερίου		Διάμ.: 12.7mm	Διάμ.: 15.8mm	Διάμ.: 19.0mm

• Εάν υπάρχει διαφορά μεταξύ του παραπάνω πίνακα και της λίστας της συσκευασίας, ισχύει η λίστα συσκευασίας

ΕΠΙΛΟΓΗ ΤΟΠΟΘΕΣΙΑΣ ΕΓΚΑΤΑΣΤΑΣΗΣ

1-1 Εσωτερική Μονάδα

- Βεβαιωθείτε ότι τηρούνται οι αποστάσεις από την οροφή, τον τοίχο, τον φράχτη ή άλλα εμπόδια. Οι οποίες υποδεικνύονται από τα βέλη.
- Δεν πρέπει να υπάρχει κάποια πηγή θερμότητας ή ατμού κοντά στη μονάδα.
- Δεν πρέπει να υπάρχουν εμπόδια τα οποία να εμποδίζουν την ροή του αέρα στο χώρο.
- Επιλέξτε σημείο στο οποίο να είναι καλύτερη η ροή του αέρα.
- Επιλέξτε σημείο στο οποίο να διευκολύνεται η εγκατάσταση αποστράγγισης.
- Μην εγκαταστήσετε το κλιματιστικό κοντά σε πόρτα.
- Δεν πρέπει να υπάρχει άμεση έκθεση της μονάδας στον ήλιο. Σε διαφορετική περίπτωση ο ήλιος θα ξεθωριάσει το πλαστικό κάλυμμα του κλιματιστικού το οποίο θα επηρεάσει την εμφάνιση της μονάδας. Εάν δεν είναι δυνατή η εγκατάσταση σε σημείο που δεν εκτείνεται στον ήλιο, πρέπει να ληφθούν μέτρα για την προστασία της μονάδας από τον ήλιο.

(1) Τοποθετήστε την μονάδα σε επίπεδο και σταθερό δάπεδο.
Αφήστε χώρο γύρω από την μονάδα για μελλοντική συντήρηση.

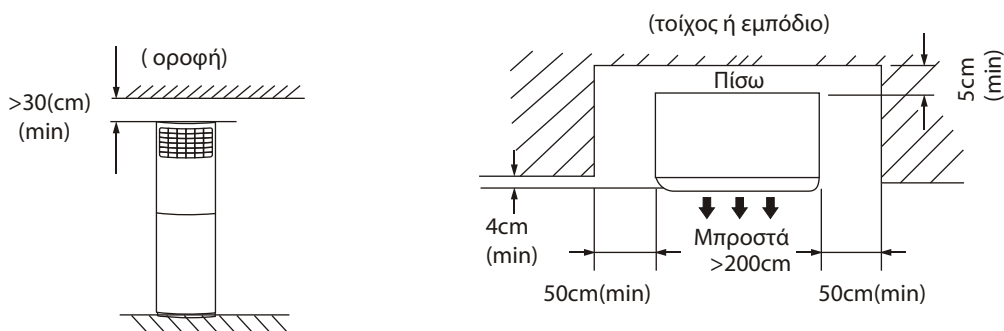

ΣΗΜΕΙΩΣΗ: Όλες οι εικόνες του εγχειριδίου έχουν επεξηγηματικό σκοπό. Μπορεί να υπάρχει διαφορά με το κλιματιστικό που προμηθευτήκατε (εξαρτάται από το μοντέλο). Το σχήμα του πραγματικού μοντέλου είναι αυτό που ισχύει.

(2) Ελέγξτε ότι, η διαφορά ύψους μεταξύ της εσωτερικής και της εξωτερικής μονάδας, το μήκος του αγωγού ψύξης, και οι καμπυλώσεις του αγωγού, δεν είναι μεγαλύτερα από τα ακόλουθα:

Διαφορά ύψους : να μην είναι μεγαλύτερη από 10 μέτρα (εάν η διαφορά μεταξύ εσωτερικής και εξωτερικής μονάδας είναι μεγαλύτερη των 10 μέτρων συνιστάται να τοποθετηθεί η εξωτερική μονάδα χαμηλότερα από την εσωτερική μονάδα.)

Μήκος αγωγών : Να μην είναι μεγαλύτερη από 20 μέτρα.

Καμπυλώσεις : να μην είναι περισσότερες από 5 σημεία.

1-2 Εξωτερική Μονάδα

Η εξωτερική μονάδα πρέπει να τοποθετηθεί σε σημείο όπου δεν θα παρεμποδίζεται η ροή του αέρα και θα υπάρχει αρκετός χώρος για μελλοντική συντήρηση και τις εργασίες καλωδίωσης και των ψυκτικών αγωγών. Η εξωτερική μονάδα μπορεί να τοποθετηθεί στο δάπεδο ή σε επίπεδη οροφή ή στον τοίχο, με την προϋπόθεση το βάρος της να στηρίζεται επαρκώς και να μην υπάρχει μεταφορά κραδασμών στα κοντινά δωμάτια.

(1) Πρίν την εγκατάσταση ελέγξτε τα ακόλουθα :

- Εάν υπάρχει κάποιο σκέπαστρο ώστε να αποτρέψει την έκθεση στον ήλιο και την βροχή, προσέξτε μην συσσωρεύεται η θερμότητα από την συμπυκνωτή.
- Επιλέξτε ένα σημείο όπου θα διευκολύνεται η σύνδεση των αγωγών και της καλωδίωσης.
- Αποφύγετε σημεία όπου μπορεί να υπάρξει διαρροή εύφλεκτου αερίου.
Λάβετε υπόψη ότι μπορεί να υπάρξει διαρροή νερού από την εξωτερική μονάδα όταν βρίσκεται σε λειτουργία θέρμανσης.
- Διασφαλίστε ότι υπάρχει αρκετός χώρος γύρω από την μονάδα.
- Για την επιλογή του σημείου λάβετε υπόψη το βάρος της μονάδας, και επιλέξτε σημείο όπου οι κραδασμοί και ο θόρυβος θα είναι ελάχιστοι.

(2) Εάν η εξωτερική μονάδα πρόκειται να εγκατασταθεί στην οροφή ή σε σημείο όπου δεν θα υπάρχει κάποια κατασκευή γύρω από την μονάδα, προσπαθήστε να τοποθετήσετε την μονάδα με προσανατολισμό τέτοιο ώστε να μην φυσούν δυνατοί άνεμοι στην εξαγωγή αέρα, διότι μπορεί να προκληθεί ζημιά στην ροή του αέρα.

Για παράδειγμα :
Τοποθετήστε την μονάδα με την εξαγωγή αέρα στραμμένη προς έναν τοίχο (εάν υπάρχει κάποιος) με απόσταση μεταξύ τους περίπου 3 μέτρα.

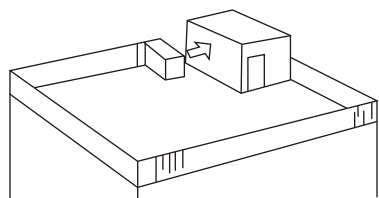

Προσπαθήστε να τοποθετήσετε την εξαγωγή αέρα κάθετα στην φορά του ανέμου, εάν την γνωρίζετε για την περίοδο που θα χρησιμοποιείτε την μονάδα.

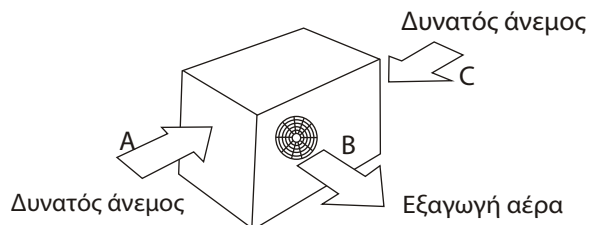

Στις κατευθύνσεις A, B, C, αφήστε ελεύθερες δύο από τις τρεις κατευθύνσεις.

- (3) • Αφήστε ελεύθερο αρκετό χώρο γύρω από την μονάδα για την συντήρηση και την λειτουργία της μονάδας.
• Απομακρύνετε όσα εμπόδια μπορείτε γύρω από την μονάδα.

Όταν η εισαγωγή αέρα "βλέπει" προς τον τοίχο.

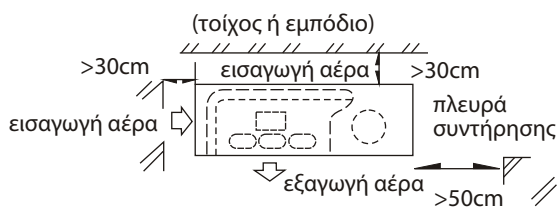

Όταν η εξαγωγή αέρα "βλέπει" προς τον τοίχο.

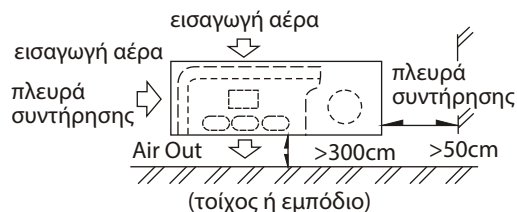

Προσοχή

• Η εγκατάσταση στα ακόλουθα σημεία μπορεί να προκαλέσει πρόβλημα. Εάν δεν μπορείτε να αποφύγετε την εγκατάσταση σε τέτοιο σημείο συμβουλευτείτε τον προμηθευτή σας.

- (1) Σημείο με λάδια μηχανής.
- (2) Παραθαλάσσιο σημείο όπως η ακτή.
- (3) Κατάλυμα με θερμές πηγές.
- (4) Σημείο με θειϊκά αέρια
- (5) Σημεία με συσκευές υψηλής συχνότητας όπως ασύρματη σύνδεση, μηχανές συγκόλλησης, ιατρικές εγκαταστάσεις.
- (6) Σημείο με ειδικές κλιματολογικές συνθήκες.

ΟΔΗΓΙΕΣ ΕΓΚΑΤΑΣΤΑΣΗΣ

1 ΕΣΩΤΕΡΙΚΗ ΜΟΝΑΔΑ

(1) Προστασία πτώσης

Για να αποφύγετε την πτώση της εσωτερικής μονάδας πρέπει να κάνετε τα εξής :

- Δείξτε την απαραίτητη προσοχή στην εσωτερική μονάδα καθώς το ύψος της αυξάνει τον κίνδυνο πτώσης της μονάδας.
- Ασφαλίστε την μονάδα στον τοίχο (χρησιμοποιώντας 2 βίδες 3.9x25) ή στο δάπεδο (χρησιμοποιώντας 2 βίδες M 8 ασφαλίστε το σασί στο δάπεδο.) για να αποφύγετε την πτώση της μονάδας.

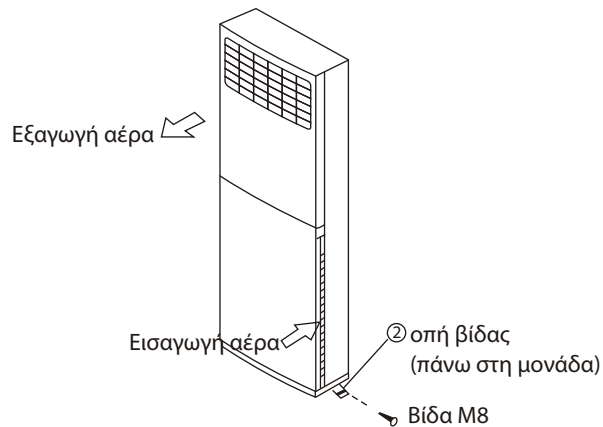
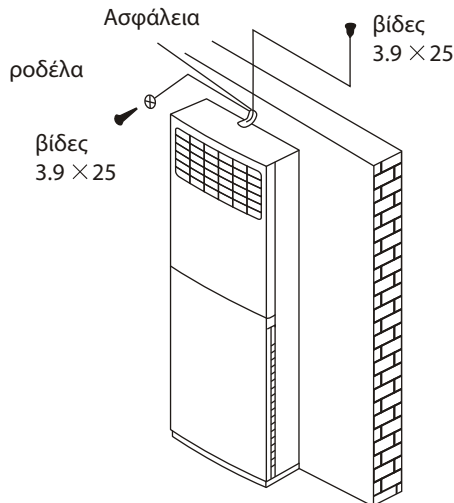

(2) Αποσυναρμολόγηση της γρίλιας εισαγωγής αέρα.
Αφαιρέστε την γρίλια εισαγωγής αέρα πριν συνδέσετε τους αγωγούς και την καλωδίωση. Η γρίλια συγκρατείται από ένα νήμα. Για αν αφαιρέσετε την γρίλια κρατήστε την και από τις δύο πλευρές και τραβήξτε την προς τα πάνω, αφήστε την να συρθεί προς τα κάτω ώστε το νήμα να γίνει ίσιο. Τότε αφαιρέστε τις βίδες που συγκρατούν το νήμα στην γρίλια, και η γρίλια είναι ελεύθερη για απομάκρυνση.

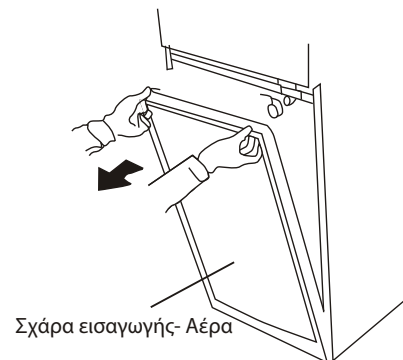

(3) • Αφαιρέστε το κλίπ των αγωγών πριν συνδέσετε τους αγωγούς και την καλωδίωση, επανατοποθετήστε το όταν τελειώσετε.

• Χρησιμοποιήστε τα εξαρτήματα 4 και 8 για να συνδέσετε τους αγωγούς και την καλωδίωση στις δύο πλευρές και στην πίσω πλευρά.

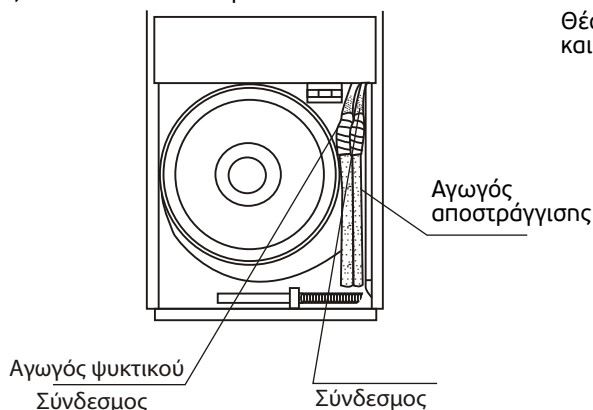

Θέση σπών για τους αγωγούς και την καλωδίωση και στις δύο πλευρές.

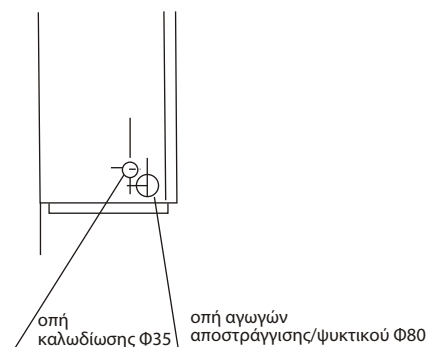

Θέση οπών για τους αγωγούς και την καλωδίωση στην πίσω πλευρά.

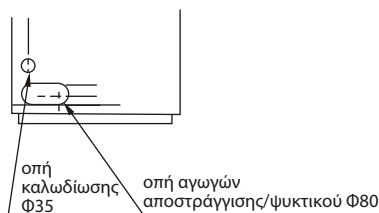

Θέση οπών για τους αγωγούς και την καλωδίωση στην κάτω πλευρά.

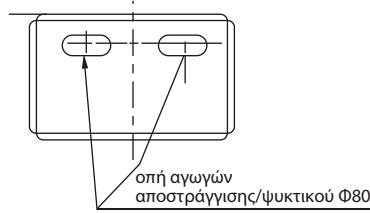

2 Εξωτερική μονάδα

- Η μονάδα πρέπει να μεταφερθεί και να παραδοθεί στην αρχική της συσκευασία.
- Δείξτε την απαραίτητη προσοχή κατά την ανύψωση της μονάδας καθώς το κέντρο βάρους της δεν είναι στο κέντρο.
- Μην τοποθετείτε κατά την διάρκεια της μεταφοράς την μονάδα σε γωνία μεγαλύτερη των 45 μοιρών. (Αποφύγετε την οριζόντια αποθήκευση)
- Βεβαιωθείτε ότι η ηλεκτρική μόνωση της μονάδας έχει γίνει σωστά εάν εγκατασταθεί σε μεταλλική οροφή ή τοίχο.

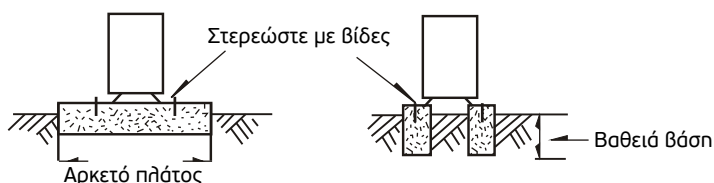

- Στερεώστε την βάση της μονάδας με βίδες (M10/M8). Βεβαιωθείτε ότι η μονάδα έχει εγκατασταθεί σωστά ώστε να μπορεί να αντέξει έκκρηξη ή σεισμό.
- Βεβαιωθείτε ότι η βάση της μονάδας είναι σταθερή και στιβαρή όπως αναφέρεται στα παραπάνω σχήματα.

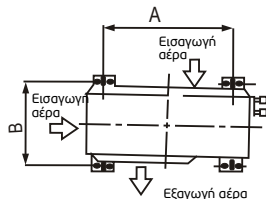

Διαστάσεις εξωτερικής μονάδας mm (ΠxΥxΒ)	Διαστάσεις βάσης	
	A(mm)	B(mm)
810x558x310	549	325
845x700x320	560	335
900x860x315	590	333
990x965x345	624	366
900x1170x350	590	378
938x1369x392	634	404

ΣΥΝΔΕΣΜΟΛΟΓΙΑ ΑΓΩΓΩΝ ΨΥΚΤΙΚΟΥ

Ο αγωγός του ψυκτικού πρέπει να έχει θερμομόνωση για να αποφευχθεί η συμπύκνωση σταγονιδίων πάνω στον αγωγό.

Ένας αρθρωτός σύνδεσμος ενδείκνυται για την σύνδεση της εσωτερικής και εξωτερικής μονάδας.

Ένας αγωγός ψυκτικού χρησιμοποιείται για την σύνδεση της εσωτερικής και εξωτερικής μονάδας όπως αναγράφεται παρακάτω.

ΣΗΜΕΙΩΣΗ

- Ο αγωγός δεν πρέπει να καμθεί περισσότερες από 3 φορές.
- Καλύψτε όλους τους συνδέσμους και τον αγωγό ψυκτικού με θερμομονωτικό υλικό.

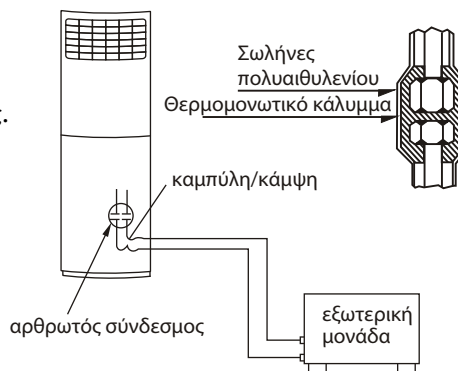

1. Συνδεση των αγωγών ψυκτικού.

(1) Μόνο μετά την σωστή εγκατάσταση της εσωτερικής και εξωτερικής μονάδας, μπορούν να εγκατασταθούν οι αγωγοί ψυκτικού.

(2) Η βαλβίδα αποκοπής πρέπει να είναι κλειστή εντελώς πριν τις εργασίες. Πριν συνδέσετε τους αγωγούς, ελέγξτε ότι η βαλβίδα είναι εντελώς κλειστή.

(3) Η διαδικασία σύνδεσης των αγωγών είναι ως εξής: Ξεβιδώστε τις δύο βαλβίδες στην εξωτερική μονάδα και τον σύνδεσμο των σωληνώσεων στην εσωτερική μονάδα. (φυλάξτε τα σε ασφαλές σημείο). Συνδέστε τον αγωγό ψυκτικού σύμφωνα με με το εγχειρίδιο. Οι συνδέσεις του αγωγού πρέπει να σσφιχθούν αρκετά ώστε να μην υπάρχουν διαρροές. Σημείωση : χρειάζεστε 2 κλειδιά για να διασφαλιστεί η ισορροπία σύσφιξης.

(4) Όταν τελειώσουν οι εργασίες σύνδεσης του αγωγού ψυκτικού, πριν ενεργοποιήσετε τη μονάδα, θα πρέπει να εκκενώσετε την εσωτερική μονάδα μέσω της θύρας συντήρησης της βαλβίδας αποκοπής, ή ανοίξετε την βαλβίδα υψηλής πίεσης, και εκκενώστε τον αέρα από την θύρα συντήρησης στην βαλβίδα χαμηλής πίεσης(κλειστή). Θα χρειαστούν περίπου 10 δευτερόλεπτα. Τέλος σσφιξίτε τις θύρες συντήρησης. (Όταν συμπληρώνετε το ψυκτικό, γεμίστε μέσω της βαλβίδας χαμηλής πίεσης που βρίσκεται στην εξωτερική μονάδα).

(5) Ανοίξτε όλες τις βαλβίδες εντελώς πριν την ενεργοποίηση της μονάδας, σε διαφορετική περίπτωση η απόδοση θα είναι μειωμένη.

(6) Έλεγχος διαρροής αερίου. Βεβαιωθείτε ότι δεν υπάρχει διαρροή αερίου από τις συνδέσεις των αγωγών με ανιχνευτή διαρροών ή σαπουνόνερο.

ΠΡΟΣΟΧΗ

A: Βαλβίδα χαμηλής πίεσης B: Βαλβίδα υψηλής πίεσης
τα C και D είναι οι απολήξεις των συνδέσεων της εσωτερικής μονάδας

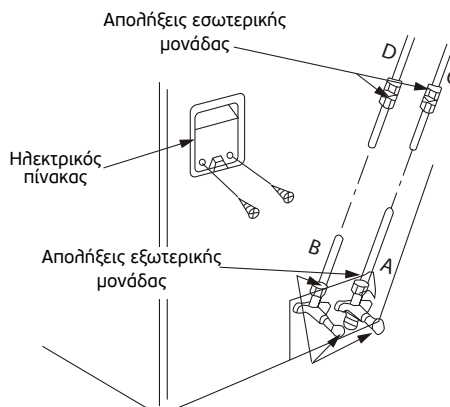

Προσοχή στον χειρισμό των βαλβίδων πίεσης

- Ανοίξτε το στέλεχος της βαλβίδας μέχρι να φτάσει το πώμα. Μην προσπαθήσετε να το ανοίξετε περισσότερο.
- Σφίξτε καλά το κάλυμμα του στέλεχους της βαλβίδας με ένα κλειδί ή το σύνδεσμο.

Εξωτερική μονάδα Ψυκτικό Εσωτερική μονάδα

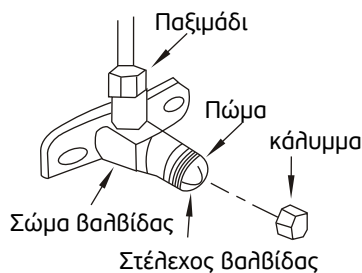
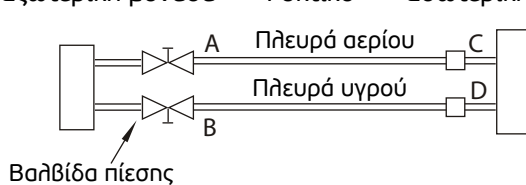

Σημειώσεις για τον εύκαμπτο αγωγό.

- Ο εύκαμπτος αγωγός πρέπει να χρησιμοποιηθεί στην εσωτερική μονάδα.
- Η γωνία της κάμψης δεν πρέπει ξεπερνά τις 90°
- Το σημείο κάμψης καλό είναι να βρίσκεται κοντά στη μέση του μήκους του αγωγού, όσο αναφορά την ακτίνα κάμψης, όσο μεγαλύτερη τόσο το καλύτερο.
- Ο εύκαμπτος αγωγός δεν πρέπει να καμφθεί σε περισσότερα από 3 σημεία.

Κάμψη του αγωγού

- Κατά την κάμψη του αγωγού, εκθέστε τον αγωγό κόβοντας το κάλυμμα της θερμομόνωσης στο σημείο που πρόκειται να κάμψετε τον αγωγό. (μετά την κάμψη του αγωγού καλύψτε το σημείο με θερμομονωτικό υλικό.
- Για να αποφευχθεί η παραμόρφωση του αγωγού, όσο μεγαλύτερη η ακτίνα κάμψης τόσο το καλύτερο.
- Χρησιμοποιήστε εργαλείο κάμψης αγωγών για να είναι ομοιόμορφη η κάμψη του αγωγού.

Χρησιμοποιήστε τους αντίχειρες για να καμπυλώσετε τον αγωγό



Ελάχιστη ακτίνα 100mm

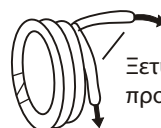

Ξετυλίξτε τον αγωγό, προσαρμόστε το σε ευθεία

2. Χρήση χαλκοσωλήνα (διατείθονται στο εμπόριο)

Κλείστε εντελώς την βαλβίδα αποκοπής της εξωτερικής μονάδας. Αφού συνδεθεί ο αγωγός ψυκτικού με την εσωτερική και την εξωτερική μονάδα, εκκενώστε τον αέρα από την θύρα συντήρησης της βαλβίδας χαμηλής πίεσης της εξωτερικής μονάδας. Σφίξτε καλά την θύρα της βαλβίδας μετά την εκκένωση του αέρα.

3. Για να ξεμπλοκάρετε εντελώς τον αγωγό ψυκτικού

Πρέπει να αφήσετε τις βαλβίδες της εξωτερικής μονάδας τελείως ανοικτές αφού τελειώσετε με τα παραπάνω βήματα (βήμα 1 και βήμα 2)

ΣΗΜΕΙΩΣΗ

- Πρίν σφίξετε τον αρθρωτό σύνδεσμο, αλλοίψτε με ψυκτικό λάδι τον αγωγό και τον σύνδεσμο.
- Ελέγξτε ότι δεν υπάρχει διαρροή με σαπουνόνερο μετά την σύνδεση.
- Βεβαιωθείτε ότι η σύνδεση στην εσωτερική μονάδα έχει μονωθεί.
- Χρησιμοποιήστε δύο κλειδιά για την σύνδεση των αγωγών.

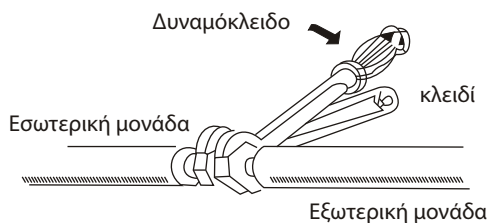

4. Γέμισμα του ψυκτικού

Η σωστή ποσότητα ψυκτικού για έναν αγωγό 5 μέτρων στην εξωτερική μονάδα, αναγράφεται στο ταμπελάκι πληροφοριών της μονάδας. Εάν χρειάζεται να χρησιμοποιήσετε μεγαλύτερο αγωγό, για κάθε παραπάνω μέτρο, υπολογίστε την ποσότητα του ψυκτικού με τον ακόλουθο τρόπο.

Μήκος σωλήνωσης	Μέθοδος εκκένωσης	Ποσότητα επιπλέον ψυκτικού που χρειάζεται να συμπληρωθεί		
Λιγότερο από 5m	Χρήση αντλίας κενού	_____		
Μεγαλύτερο από 5m	Χρήση αντλίας κενού	Πλευρά υγρού : Φ 6.35 R22: (μήκος σωλήνα - 5)×25g/m R410A: (μήκος σωλήνα-5)×15g/m	Πλευρά υγρού : Φ 9.52 R22: (μήκος σωλήνα - 5)×30g/m R410A: (μήκος σωλήνα-5)×30g/m	Πλευρά υγρού : Φ 12.7 R22: (μήκος σωλήνα - 5)×60g/m R410A: (μήκος σωλήνα-5)×60g/m

ΣΗΜΕΙΩΣΗ

Εάν χρησιμοποιήσετε αγωγούς που προμηθευτήκατε από την αγορά, βεβαιωθείτε ότι η μόνωση είναι ίδιου τύπου με αυτήν που προμηθεύσατε με την συσκευή. (πάχος τουλάχιστον 12mm)

Ελέγξτε ότι η διαφορά ύψους μεταξύ εσωτερικής και εξωτερικής μονάδας, το μήκος των αγωγών ψύξης και η διαφορά ύψους πληρούν τις ακόλουθες προϋποθέσεις :

Μήκος αγωγών

Μοντέλο	Απόδοση (Btu/h)	Μεγ. μήκος ψυκτικού αγωγού(μ)	Μέγιστη διαφορά ύψους(μ)
R410A Ντουλάπα εμφανούς τύπου	<15000	25	10
	>15000 ~<24000	30	20
	>24000 ~<36000	50	25
	>36000 ~<60000	65	30

5. Εκκένωση αέρα

Χρησιμοποιώντας αντλία κενού

(Για την μέθοδο που χρησιμοποιεί βαλβίδα πολλαπλής εισαγωγής, ανατρέξτε στο εγχειρίδιο χρήσης της.)

1. Σφίξτε καλά τα παξιμάδια A, B, Γ, Δ, συνδέστε τον σωλήνα της βαλβίδα πολλαπλής εισαγωγής στην βαλβίδα χαμηλής πίεσης στην πλευρά του ψυκτικού αερίου.
2. Συνδέστε το σωλήνα με την αντλία κενού.
3. Ανοίξτε πλήρως μοχλό της βαλβίδας πολλαπλής που έχει συνδεθεί η βαλβίδα χαμηλής πίεσης.
4. Ενεργοποιήστε την αντλία κενού για να εκκενώσετε τον αέρα. Μετά την έναρξη της εκκένωσης, χαλαρώστε ελαφρώς το παξιμάδι της βαλβίδας χαμηλής πίεσης στην πλευρά του ψυκτικού αερίου και ελέγξτε ότι περνάει ο αέρας. (Ο ήχος της αντλίας κενού θα αλλάξει και ο μετρητής μείγματος θα δείχνει 0 αντί για μείον.)

5. Μετά το τέλος της εκκένωσης, κλείστε καλά την βαλβίδα (στην βαλβίδα πολλαπλής) στην βαλβίδα χαμηλής πίεσης και σταματήστε την λειτουργία της αντλίας κενού.

Εκκενώστε για περίπου 15 λεπτά και ελέγξτε ότι ο μετρητής μείγματος δείχνει -76cmHg ($-1 \times 10^5\text{Pa}$).

6. Στρίψτε το στέλεχος της βαλβίδας B κατά περίπου 45° δεξιόστοφα για 6-7 δευτερόλεπτα αφού ξεκινήσει να βγαίνει αέριο κλείστε και πάλι τη βαλβίδα. Βεβαιωθείτε ότι ο μετρητής πίεσης δείχνει μετρήση λίγο μεγαλύτερη από την ατμοσφαιρική πίεση.

7. Αφαιρέστε το σωλήνα εκκένωσης από την βαλβίδα χαμηλής πίεσης.

8. Ανοίξτε πλήρως τα στελέχη των βαλβίδων B και A

9. Σφίξτε το κάλυμμα των βαλβίδων.

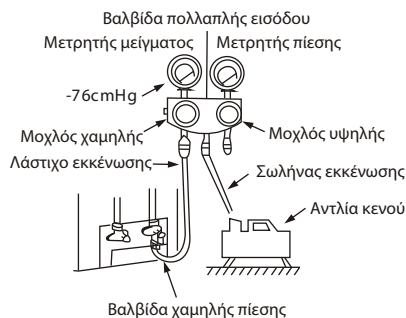

ΣΥΝΔΕΣΗ ΑΓΩΓΟΥ ΑΠΟΣΤΡΑΓΓΙΣΗΣ

Αγωγός αποστράγγισης εσωτερικής μονάδας

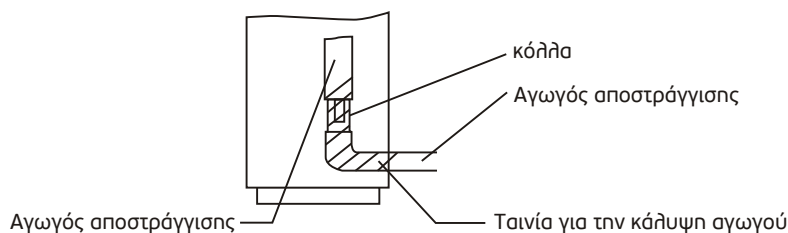

- Βεβαιωθείτε ότι ο αγωγός αποστράγγισης είναι συνδεδεμένος με την εξωτερική μονάδα με καθοδική φορά.
 - Οι σκληροί σωλήνες PVC (με εξωτερική διάμετρο 26mm) που διατίθενται στο εμπόριο, είναι κατάλληλοι για την κάλυψη του συσκευασμένου εύκαμπτου σωλήνα αποστράγγισης.
 - Ενώστε τον εύκαμπτο σωλήνα αποστράγγισης με τον αγωγό αποστράγγισης και στερεώστε τα με ταινία.
 - Εάν η σύνδεση του αγωγού αποστράγγισης πρέπει να είναι σε εσωτερικό χώρο, για την αποφυγή συμπύκνωσης σταγονιδίων από την εισαγωγή αέρα, καλύψτε τον αγωγό με μονωτικό υλικό (πολυεθυλένιο με ειδικό βάρος 0.03 και πάχος τουλάχιστον 9mm), και στερεώστε τα με ταινία.
 - Μετά στην σύνδεση του αγωγού αποστράγγισης ελέγξτε ότι το νερό εξέρχεται από τον αγωγό σωστά και δεν υπάρχουν διαρροές.
- Ο αγωγός ψυκτικού και ο αγωγός αποστράγγισης θα πρέπει να είναι μονωμένοι ώστε να αποφευχθεί η συμπύκνωση υγρασίας και η δημιουργία σταγονιδίων νερού.

ΣΥΝΔΕΣΗ ΗΛΕΚΤΡΙΚΟΥ ΣΥΣΤΗΜΑΤΟΣ

1. Σύνδεση καλωδίων

1. Αφαιρέστε το κάλυμμα της πλακέτας ελέγχου από την μονάδα ξεβιδώνοντας την βίδα.
2. Συνέστε τα καλώδια σύνδεσης στις μονάδες όπως υποδεικνύουν οι αριθμοί στην κάθε πλακέτα.
3. Στερεώστε τα καλώδια πάνω στην πλακέτα με τον σφιγκτήρα καλωδίων.
4. Επανατοποθετήστε το κάλυμμα της πλακέτας στην αρχική του θέση.
5. Η συνδεσμολογία των καλωδίων αναγράφεται στο πλαίσιο πάνελ της μονάδας και πρέπει να ακολουθηθεί αυστηρά.
6. Ακολουθήστε τις οδηγίες καλωδίωσης που βρίσκονται σε αυτό το εγχειρίδιο και μην επιχειρήσετε να τροποποιήσετε την καλωδίωση μόνοι σας.

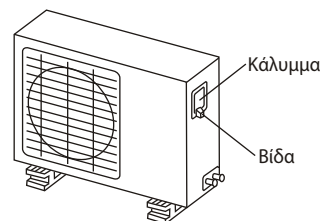

ΠΡΟΣΟΧΗ

Η λάθος σύνδεση των καλωδίων μπορεί να προκαλέσει δυσλειτουργία ορισμένων ηλεκτρονικών τμημάτων της μονάδας.
Το κλιματιστικό πρέπει να είναι γειωμένο σωστά.

2. Σύντομο διάγραμμα συνδεσμολογίας καλωδίων (για λεπτομέριες ανατρέξτε στο διάγραμμα συνδεσμολογίας).

ΣΗΜΕΙΩΣΗ: Το τροφοδοτικό του κλιματιστικού διαφέρει μεταξύ των μοντέλων. Παρακαλείσθε να ανατρέξετε στο διάγραμμα καλωδίωσης τα οποία βρίσκονται κολλημένα πάνω στην εσωτερική και την εξωτερική μονάδα, πριν την σύνδεση των καλωδίων.

ΣΗΜΕΙΩΣΗ: Το τροφοδοτικό είναι υπόκειται στο παραπάνω διάγραμμα καλωδίωσης.

ΣΗΜΕΙΩΣΗ: Ορισμένα μοντέλα είναι εφοδιασμένα με καλώδιο τροφοδοσίας με βύσμα, βεβαιωθείτε ότι η πρίζα είναι κατάλληλη για αυτό το βύσμα.

1. Σύνδεση καλωδίων

1. Αφαιρέστε το μπροστά δεξί πάνελ της μονάδας.
2. Συνέστε τα καλώδια επικοινωνίας στη μονάδα όπως υποδεικνύουν οι αριθμοί στην κάθε πλακέτα (εσωτερικής και εξωτερικής μονάδας).
3. Στερεώστε τα καλώδια πάνω στην πλακέτα με τον συσφικτήρα καλωδίων.
4. Επανατοποθετήστε το πάνελ στην αρχική του θέση μετά τις εργασίες τοποθέτησης της καλωδίωσης.
5. Η συνδεσμολογία των καλωδίων αναγράφεται στο πλαϊνό πάνελ της μονάδας και πρέπει να ακολουθηθεί αυστηρά.
6. Ακολουθήστε τις οδηγίες καλωδίωσης που βρίσκονται σε αυτό το εγχειρίδιο και μην επιχειρήσετε να τροποποιήσετε την καλωδίωση μόνοι σας.

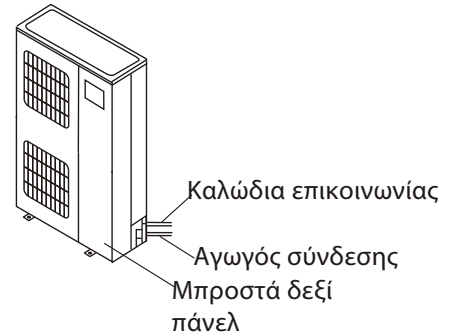

Μοντέλο B

ΠΡΟΣΟΧΗ

Η λάθος σύνδεση των καλωδίων μπορεί να προκαλέσει δυσλειτουργία ορισμένων ηλεκτρονικών τμημάτων της μονάδας. Το κλιματιστικό πρέπει να είναι γειωμένο σωστά.

• Σύνδεση καλωδίων με την εξωτερική μονάδα

1. Αφαιρέστε τη μπροστά γρίλια του αεραγωγού από την εσωτερική μονάδα αφαιρώντας τις βίδες.
2. Συνδέστε τα καλώδια επικοινωνίας στη μονάδα ξεχωριστά το κάθε ένα και σύμφωνα με την σύνδεσή τους με την εξωτερική μονάδα.
3. Βεβαιωθείτε πως το χρώμα των καλωδίων είναι το ίδιο και στις δύο μονάδες αντίστοιχα.
4. Στερεώστε τα καλώδια στη πλακέτα με συσφικτήρα καλωδίων.

Μοντέλο	Τροφοδοσία ρεύματος	Ονομαστική εισερχόμενη ένταση Amp (διακόπτης/ασφάλεια)	Μέγεθος καλωδίου
<300 00Bt u/h	220- 240V ~ 50 Hz ή 208- 230V ~60Hz	32/25 A	$\geq 2.5\text{mm}^2$
3000 0~48 000B tu/h		63/50 A	$\geq 4\text{mm}^2$
>480 00Bt u/h		63/50 A	$\geq 6\text{mm}^2$
3000 0~48 000B tu/h	380- 420V ~ 50 Hz ή 380- 420V ~60Hz	16/16 A	$\geq 1.5\text{mm}^2$
>480 00Bt u/h		32/25 A	$\geq 2.5\text{mm}^2$

ΣΗΜΕΙΩΣΗ: Το μέγεθος του καλωδίου και η ένταση της ασφάλειας ή του διακόπτη καθορίζεται από την μέγιστη ένταση που αναγράφεται στο ταμπελάκι της μονάδας το οποίο βρίσκεται στο πλαϊνό πάνελ της μονάδας. Παρακαλείσθε να ανατρέξετε στο ταμπελάκι πριν την επιλογή καλωδίου, ασφάλειας και διακόπτη.

ΣΗΜΕΙΩΣΗ:

1. Παρακαλείσθε να δείξετε την απαραίτητη προσοχή για τον περιβάλλοντα χώρο της μονάδας (θερμοκρασία περιβάλλοντος, έκθεση στον ήλιο, βροχή κτλ.)
2. Ο μεταλλικός πυρήνας του καλωδίου θεωρείται ως το μέγεθος του καλωδίου. Σας συστήνουμε να επιλέξετε ένα παχύτερο καλώδιο ώστε να μην υπάρξει απώλεια ενέργειας.
3. Συνδέστε το καλώδιο γείωσης στην εσωτερική και την εξωτερική μονάδα.
4. Αυτός ο πίνακας είναι ενδεικτικός για μια επιτόπια καλωδίωση. Για λεπτομέρειες, ανατρέξτε στους εθνικούς κανονισμούς καλωδίωσης.

5-3. Έλεγχος ηλεκτρικής ασφάλειας

Εκτελέστε τον ηλεκτρικό έλεγχο μετά το τέλος της εγκατάστασης:

1. Αντίσταση μόνωσης: Η αντίσταση της μόνωσης πρέπει να είναι μεγαλύτερη από 2ΜΩ.
2. Εργασίες γείωσης: Μόλις τελειώσετε τις εργασίες γείωσης, μετρήστε την αντίσταση της γείωσης οπτικά και με μετρητή αντίστασης. Βεβαιωθείτε ότι η αντίσταση της γείωσης είναι μικρότερη των 4 Ω.
3. Έλεγχος διαρροής ηλεκτρισμού(εκτελείται κατά την λειτουργία ελέγχου)
Κατά την λειτουργία ελέγχου μετά το τέλος της εγκατάστασης, ο τεχνικός θα χρησιμοποιήσει το ηλεκτροφοβικό και το πολύμετρο για να εκτελέσει για πιθανή διαρροή ηλεκτρισμού. Απενεργοποιήστε την μονάδα αμέσως εάν υπάρξει διαρροή ηλεκτρισμού. Ελέγξτε και βρείτε την λύση ώστε η μονάδα να λειτουργεί κανονικά.

ΛΕΙΤΟΥΡΓΙΑ ΕΛΕΓΧΟΥ

Εκτελέστε την λειτουργία ελέγχου μετά το πέρας του ελέγχου διαρροής αερίου και του ηλεκτρικού ελέγχου. Η

διάρκεια της λειτουργίας ελέγχου πρέπει να διαρκέσει τουλάχιστον για 30 λεπτά.

1. Ενεργοποιήστε την μονάδα.
2. Πιέστε το πλήκτρο TEST RUNNING στο πάνελ ελέγχου της εσωτερικής μονάδας, και η μονάδα θα ξεκινήσει την λειτουργία ελέγχου.
3. Ελέγξτε ότι όλες οι λειτουργίες λειτουργούν σωστά κατά την λειτουργία ελέγχου. Ελέγξτε ότι η αποστράγγιση του νερού από την εσωτερική μονάδα γίνεται ομαλά ή όχι.
4. Πιέστε ξανά το πλήκτρο TEST RUNNING ώστε η ένδειξη λειτουργίας να σβήσει μετά το τέλος της λειτουργίας ελέγχου και η μονάδα θα απενεργοποιηθεί.

ΣΗΜΕΙΩΣΗ:

1. Παρακαλείσθε να δείξετε την απαραίτητη προσοχή για τον περιβάλλοντα χώρο της μονάδας (θερμοκρασία περιβάλλοντος, έκθεση στον ήλιο, βροχή κτλ.)
2. Ο μεταλλικός πυρήνας του καλωδίου θεωρείται ως το μέγεθος του καλωδίου. Σας συστήνουμε να επιλέξετε ένα παχύτερο καλώδιο ώστε να μην υπάρξει απώλεια ενέργειας.
3. Συνδέστε το καλώδιο γείωσης στην εσωτερική και την εξωτερική μονάδα.
4. Αυτός ο πίνακας είναι ενδεικτικός για μια επιτόπια καλωδίωση. Για λεπτομέρειες, ανατρέξτε στους εθνικούς κανονισμούς καλωδίωσης.

Το μήκος του καλωδίου τροφοδοσίας και των καλωδίων επικοινωνίας τα οποία συνδέουν την εσωτερική μονάδα με την εξωτερική μονάδα. (Το παρακάτω σχήμα δείχνει το κατάλληλο μήκος)

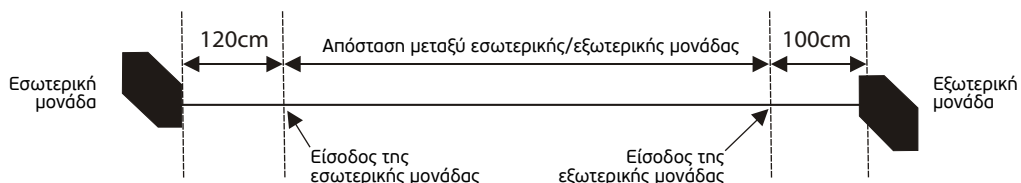



AIR CONDITIONING SYSTEMS

FLOOR STANDING



Scan here to download the latest version of this manual.
Σαρώστε εδώ για να κατεβάσετε την τελευταία έκδοση του εγχειριδίου.

